

2024年3月期 第2四半期決算説明資料

2023年11月2日



イムケー精工株式会社

証券コード5906



1.	2023年度 第2四半期 実績	2
2.	2023年度 通期業績予想	11
3.	株主還元	13
4.	参考資料	16



2023年度 第2四半期 実績



2023年度 第2四半期 総括



売上高	営業利益	経常利益	親会社株主に帰属する 四半期純利益
13,795百万円 (前期比) 8.4%増	980百万円 (前期比) 51.2%増	1,046百万円 (前期比) 44.7%増	655百万円 (前期比) 35.9%増

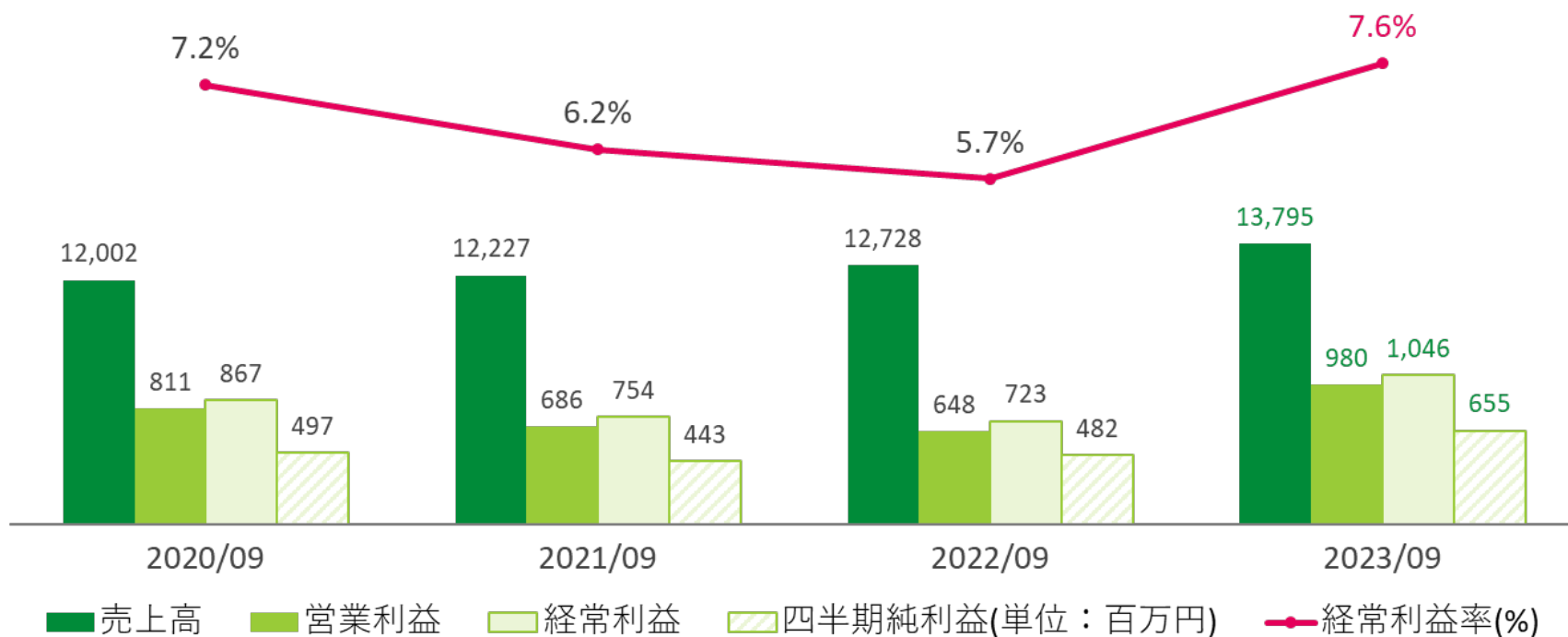

2023年度 第2四半期連結損益計算書

- 売上高**：コロナ禍からの回復により、全てのセグメントで増収。
 特に、設備投資需要が高水準で推移したモビリティ&サービス事業の伸長により、売上げが大きく増加。
- 利益面**：売上高の増加に伴い、各段階利益も前年を大きく上回り。

(単位：百万円)	2023/09	2022/09	前年比 増減額	前年比 増減率
売上高	13,795	12,728	1,066	+8.4%
売上原価	9,292	8,667	625	+7.2%
売上総利益	4,502	4,061	440	+10.9%
営業利益	980	648	332	+51.2%
経常利益	1,046	723	323	+44.7%
親会社株主に帰属する 四半期純利益	655	482	173	+35.9%

売上高

9,592百万円

(前期比) 11.2%増

- ✓ 門型洗車機：SS(サービスステーション)向けは、油外収益向上に向けた旺盛な設備投資意欲や政府助成事業の補助金効果により伸長。カーディーラー向けは、やや伸び悩み。
- ✓ オイル機器：ローリーが補助金効果などにより堅調に推移。
- ✓ 情報機器：一般店舗向け小型表示機及びSS向け表示機が低調に推移、一方で工事用保安機器が大きく伸長。全体としては前年実績を上回り。

■ 売上高 ■ 営業利益 (単位：百万円)

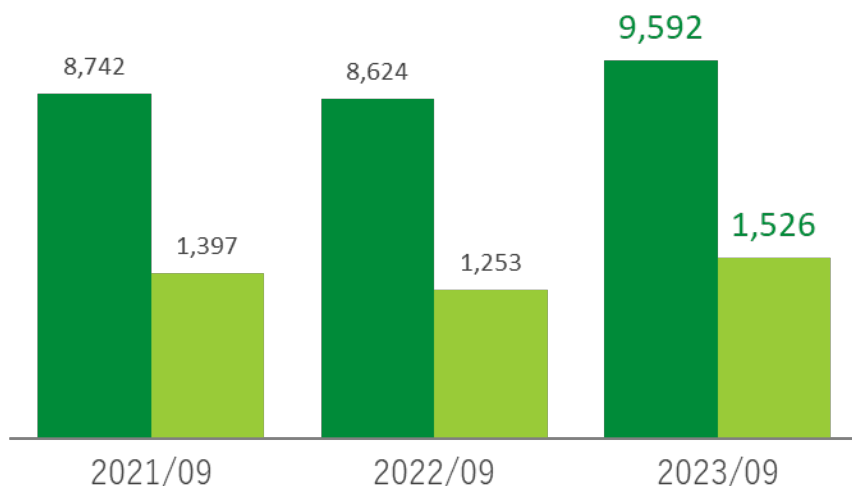

門型洗車機とストアサインージ

セグメント別分析 ライフ&サポート事業

売上高

2,778百万円

(前期比) **2.2%増**

- ✓ 農業資材：主力の低温貯蔵庫は前年並みに推移。
- ✓ 調理家電：保冷米びつ、無煙ロースターは、需要の回復が見られず低調に推移。
- ✓ 音響関連商品：特定顧客向け製品の受注減少により低調。
- ✓ 食品加工機械：海外市場において、コロナ禍からの市況回復により前年を上回り。

■ 売上高 ■ 営業利益 (単位：百万円)

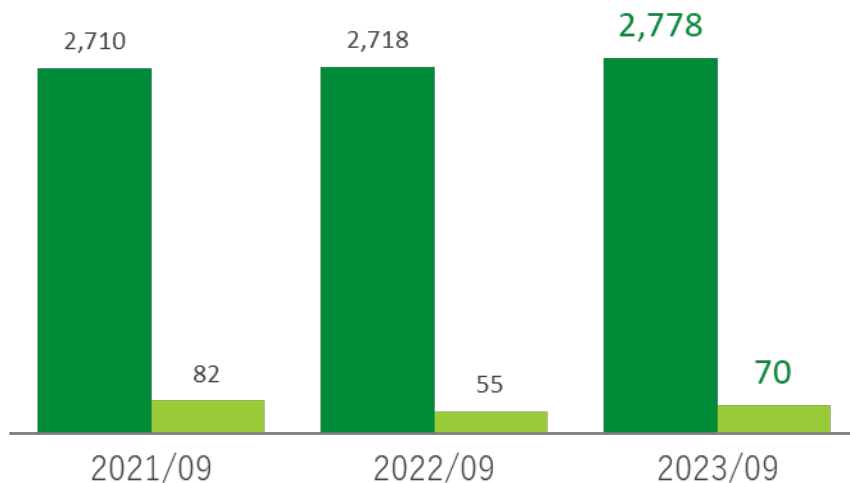

低温貯蔵庫とコーティングマシン

売上高

1,293百万円

(前期比) 1.7%増

- ✓ 木・アルミ複合断熱建具：脱炭素社会実現に向け木材利用の機運上昇により、公共建築、民間建築ともに採用が増加。建築資材の高騰による入札不調、受注案件の中止や延期が発生したものの、売上は前年並みに推移。
- ✓ 防音製品：データセンター、学校関係及び都市部を中心とした再開発事業において伸長。

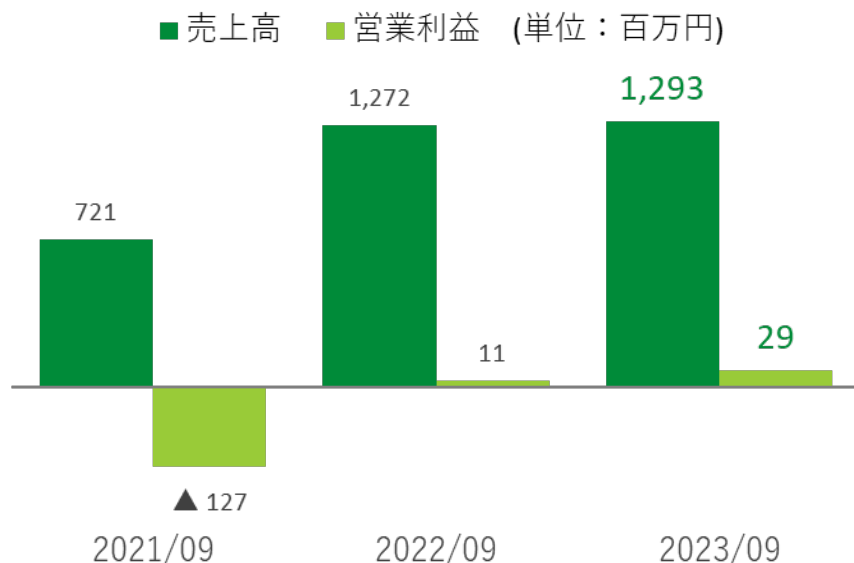

アルタスウッドスクリーンの施工例

セグメント別分析 **その他の事業**

売上高

130百万円

(前期比) **14.4%増**

- ✓ ホテル業：新型コロナウイルスの感染症法上の分類変更や行動制限の解除により、宿泊需要は回復基調で推移。ビジネス客の利用が徐々に回復、イベントや各種スポーツ大会での団体客の獲得に注力し、前年を上回り。

■ 売上高 ■ 営業利益 (単位：百万円)

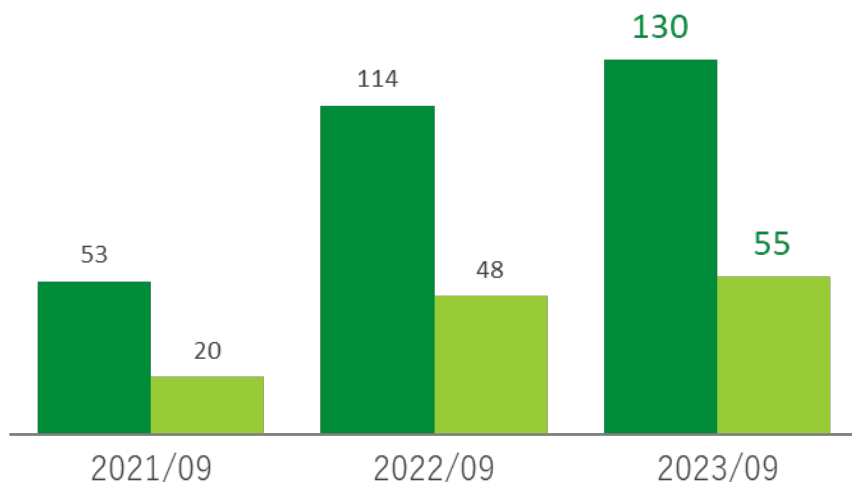

長野リнденプラザホテル

2023年度 第2四半期通期連結財政状態



(単位：百万円)

2023/09

2023/03

総資産 28,905

総資産 26,453

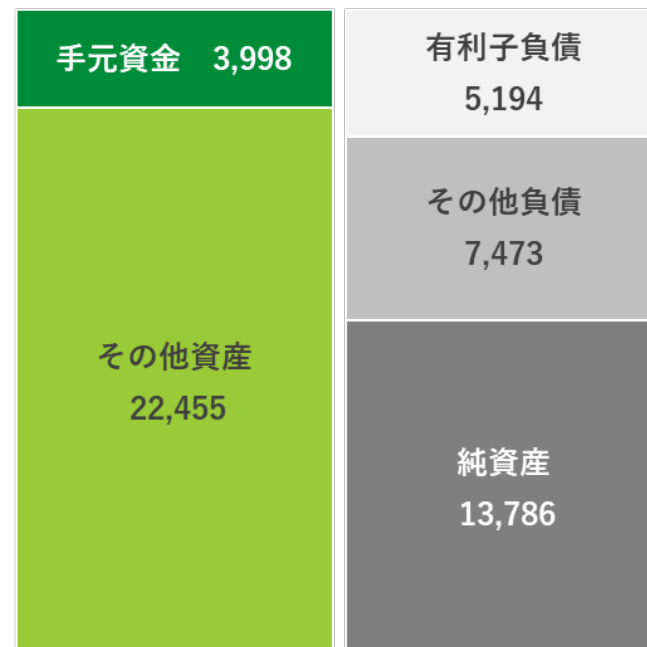
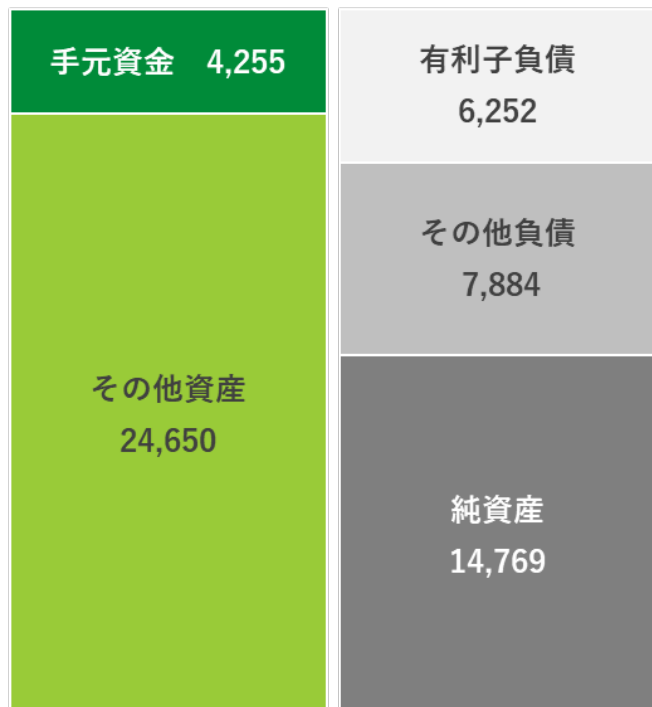

(単位：百万円)	2023/09	2023/03	前年比増減
有利子負債	6,252	5,194	+1,058
自己資本比率	51.1%	52.1%	△ 1.0%

2023年度 第2四半期連結キャッシュ・フロー計算書



(単位：百万円)	2023/09	2022/09	前年比増減額
営業活動CF	△ 608	△ 448	△ 160
投資活動CF	△ 472	△ 137	△ 335
財務活動CF	886	613	+273
現金及び現金同等物に係る換算差額	40	17	+23
現金及び現金同等物の増減額	△ 154	44	△ 198
現金及び現金同等物の期首残高	1,899	1,485	+414
現金及び現金同等物の四半期末残高	1,745	1,529	+215



2023年度 通期業績予想



2023年度 通期業績予想



	2024/03 (前回発表)	2024/03 (今回修正予想)	前回発表 増減額	前回発表 増減率	2023/03 (実績)	前年比 増減率
(単位：百万円)						
売上高	26,500	28,000	+1,500	+5.7%	27,327	+2.5%
営業利益	1,000	1,500	+500	+50.0%	1,694	△ 11.5%
経常利益	1,000	1,500	+500	+50.0%	1,816	△ 17.4%
親会社株主に帰属する 当期純利益	600	800	+200	+33.3%	1,167	△ 31.5%
1株当たり当期純利益	41.02	54.62	—	—	79.91	—

モビリティ & サービス事業における好調な受注状況を主として、第2四半期（累計）の業績動向を踏まえ、通期業績予想を**上方修正**いたしました。



株主還元



2023年度 配当予想

■ 配当の基本方針

当社グループは、株主各位への利益還元を重要な政策と位置づけ、今後の事業展開を念頭に財務体質の強化のための内部留保とのバランスを考慮した利益配分を基本方針としております。

■ 2023年度配当予想：8円

(単位：円)	2020/03	2021/03	2022/03	2023/03	2024/03(予想)
1株当たり純利益 (連結)	30.08	35.89	38.87	79.91	54.62
1株当たり配当額	8	8	8	10	8
配当性向 (連結)	26.6%	22.3%	20.6%	12.5%	14.6%

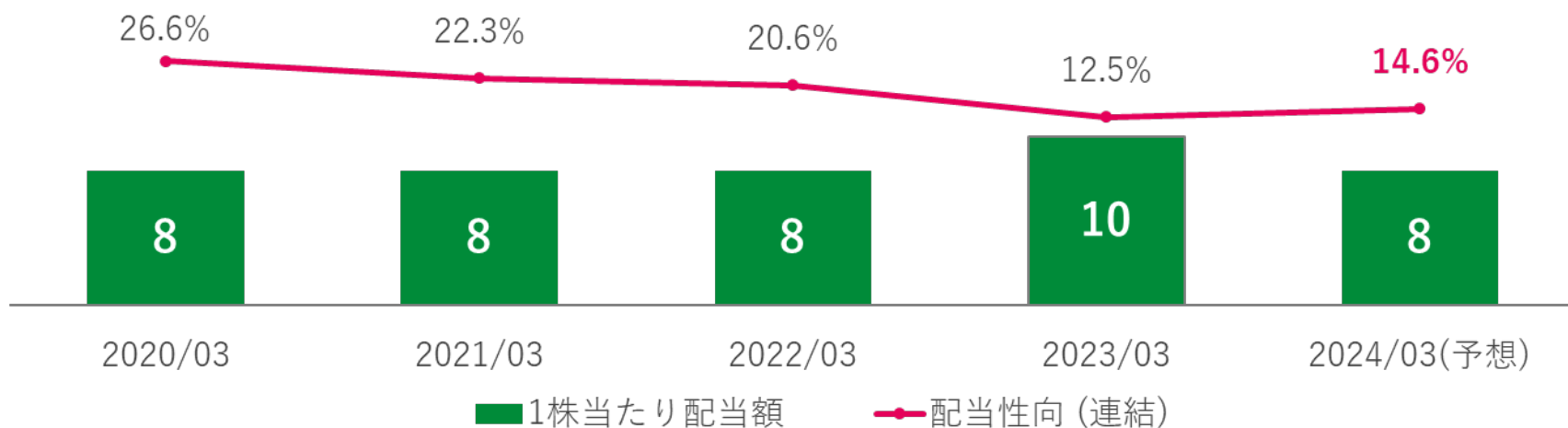

株主優待制度のご案内

■ 株主優待制度の内容

当社のグループ会社で運営する長野リンデンプラザホテル(長野市南千歳町)の宿泊優待券を贈呈いたします。

■ 発行基準

毎年3月20日現在、所有株式数1,000株以上の株主様に対し、次のとおり発行いたします。

ご所有株数	ご優待券
1,000株 ~ 1,999株	2 枚
2,000株 ~ 3,999株	3 枚
4,000株 ~ 9,999株	4 枚
10,000株以上	6 枚

■ 発行日

定時株主総会后、決議通知に同封いたします。

■ 有効期限

発行年の翌年6月30日



長野リンデンプラザホテル

参考資料

- ✓ エムケー精工グループ概要
- ✓ 事業領域（セグメント紹介）
- ✓ 研究開発活動
- ✓ 新製品情報
- ✓ 洗車機 製造・販売40周年
- ✓ サステナビリティへの多面的な取組み
- ✓ エムケー精工の広報活動

エムケー精工グループ概要

- 関係会社 長野県内を中心に10社
- 事業内容 住設・建材や食品加工機械の製造・販売、ホテル業、保険代理業、輸送業など
- 従業員数 1,409名（連結）

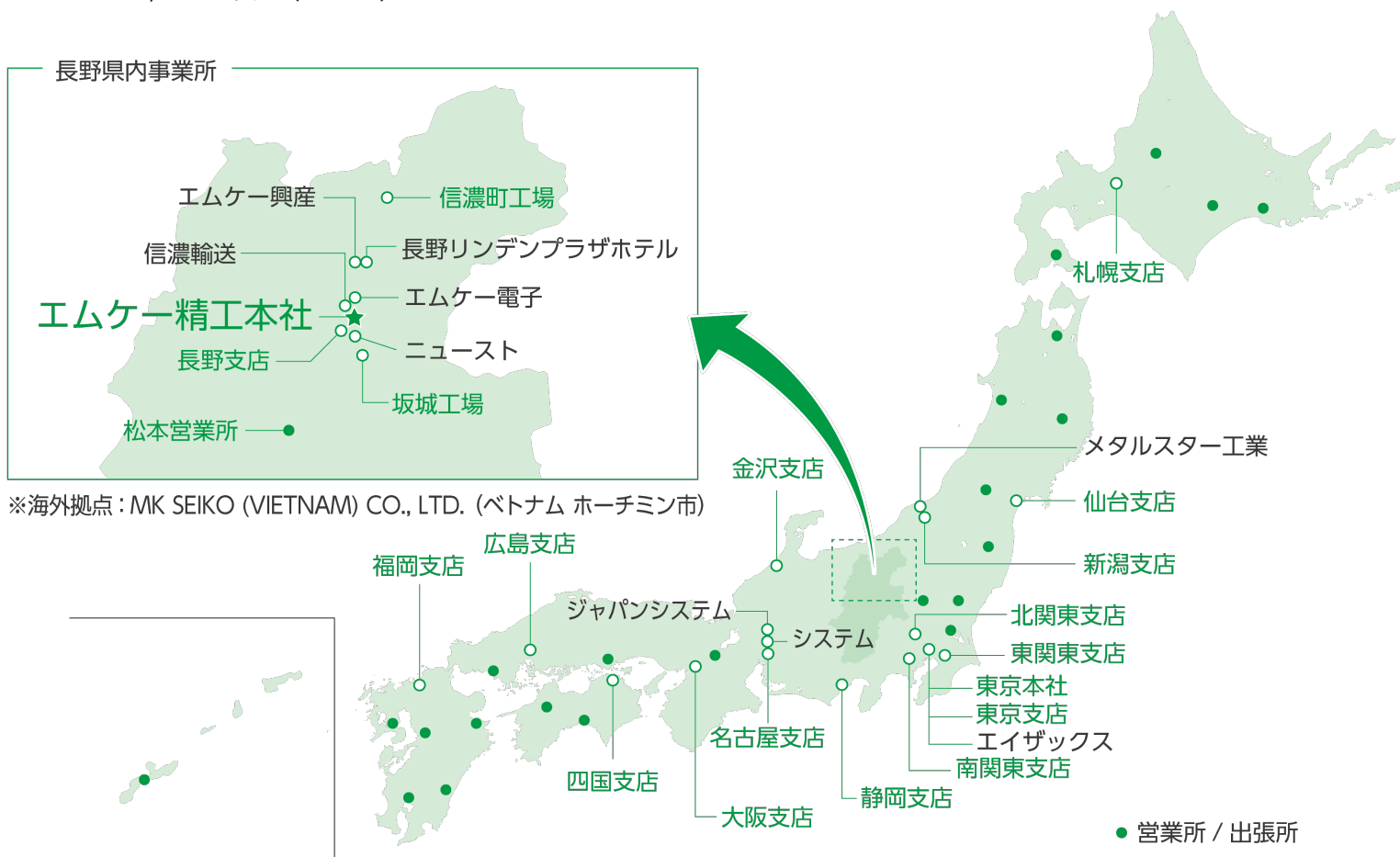

事業領域 (セグメント紹介)

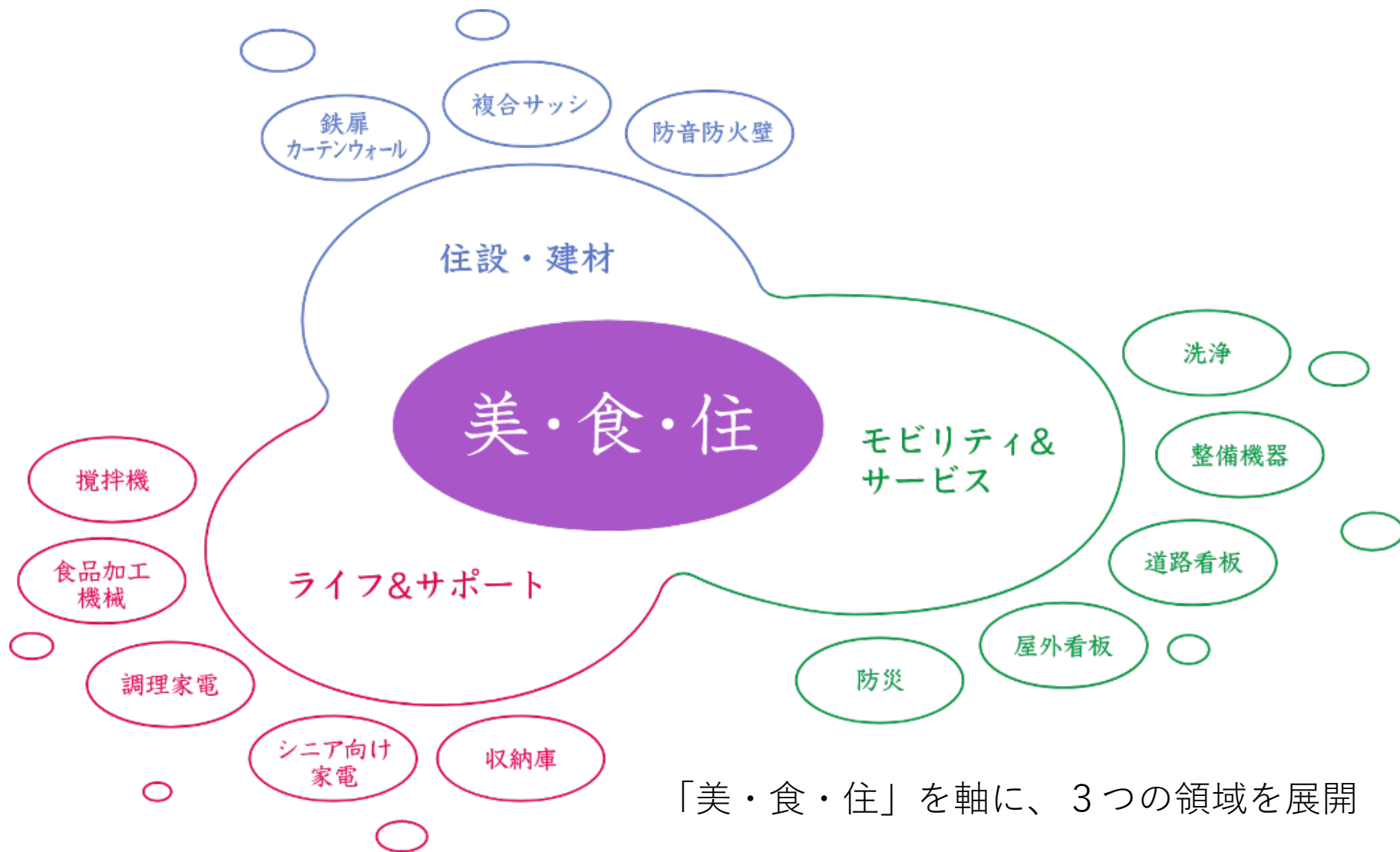

「美・食・住」を軸に、3つの領域を展開



その手があった！の一手先。

目指すは「お客様にとって、なくてはならないメーカー」

研究開発活動 モビリティ&サービス事業

■ 遠隔管理システム「メック マネージャー mech MANAGER」新機能

門型洗車機に加え、高圧洗浄機にも対応。さらに機器の故障時、受付を遠隔操作で停止する機能を開発。運営トラブルを最小限に抑えることで、オーナーの負担軽減に期待。

mech MANAGER

■ 高圧洗浄機用洗剤「デュラフォーム」

洗浄力と泡の持続を強化した高圧洗浄機用洗剤デュラフォームを開発。手洗い洗車のショー効果を高め、集客に期待。



デュラフォーム

■ 大型ビジョンコントローラー「VV Controller」

大型ビジョンの表示コントローラーを自社開発。LEDの故障を検出する監視機能を搭載し、街の彩りを支える。



VV Controller

研究開発活動 ライフ&サポート事業

■ 音響関連機器

耳穴をふさがず自然な音質と装着感を実現したオープンイヤート型のテレワーク用ヘッドセット「eSus4（イーサスフォー）」を開発。ラインアップは無線タイプと有線タイプの2機種。



テレワーク用ヘッドセット「eSus4」(有線タイプ)

■ 食品加工機

既存のコーティングマシンの充填ポンプを刷新するとともに、構造を全面的に見直すことで、操作性や洗浄性、メンテナンス性を向上した新型機を開発。

■ 調理家電

ナチュラルカラーがトレンドのキッチンへの調和を意識し、新たにグレージュなどの落ち着いた外観色の小型保冷米びつを開発。



小型保冷米びつ

■ アルタスウッドスクリーン 超高断熱タイプ

従来型に比べて、断熱材を大きくし断熱性能を向上。さらに、ガラスをはめる溝幅を広くすることで、高性能で厚みのあるトリプルガラスにも対応可能な超高断熱タイプを開発。

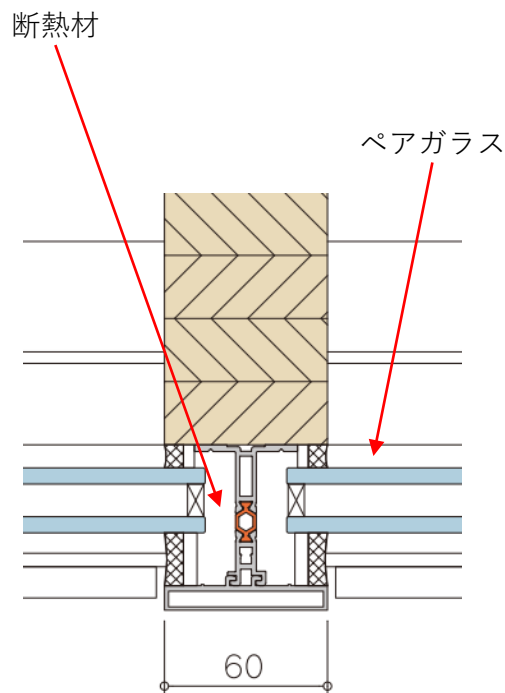

従来のアルタスウッドスクリーン

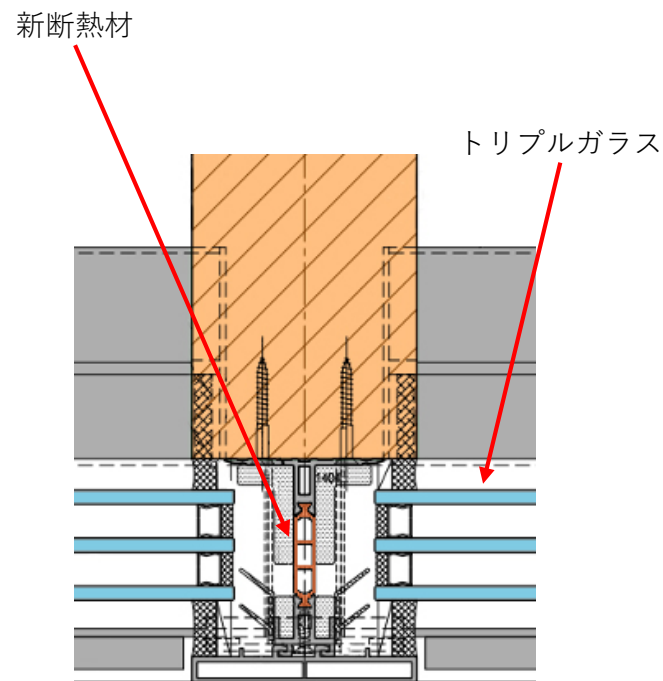

超高断熱アルタスウッドスクリーン

■省スペース門型洗車機

サフィールスリム (XFS504)

製品特長

- ✓ 狭い設置スペースに対応するため、従来機 (XF-504) から全幅200mm、全高150mmサイズダウン。
- ✓ 全長5mの車両まで洗車可能。
- ✓ ハイジェットスプレー、ティアラコートプレミアムなど高付加価値オプションも対応可能。



■テレワーク用ヘッドセット

eSus4 (イーサスフォー) 無線タイプ

製品特長

- ✓ 疲れ知らずの装着感と原音に近い自然な音質にフォーカスしたデザイン。
- ✓ 耳をふさがないオープン型空気振動スピーカーで、周囲の音も聞こえる。
- ✓ 高性能シリコンマイクは周囲の騒音を抑え、相手に届く声はクリア。
- ✓ マルチペアリング(最大7台)、マルチポイント(同時に2台)に対応。
- ✓ 軽量、長時間バッテリー駆動。



門型洗車機 製造・販売40周年

- 1983年10月に当社初の門型洗車機「エクストラ」を発売してから、今年で40周年を迎えました。これからもお客さまのご要望にいち早く応えられるメーカーとして、真心を込めたモノづくりに取り組んでいきます。



初代門型洗車機「エクストラ」(1983年発売)



製品特長

- ✓ 洗車機業界で初となるマイコン制御システムを採用。
- ✓ 売上管理や自己診断機能など、当時としては画期的なシステムを多数搭載。

サステナビリティへの多面的な取組み①

- エムケー精工グループは持続可能な社会の実現に貢献する企業であり続けるとともに、企業の持続的な成長を目指しています。
グループの事業活動や商品・サービスの提供と地域活動を通じて新たな価値を創造し、社会に貢献できる幅広い活動を進めています。

脱炭素社会（カーボンニュートラル）への取組み

省エネ優良事業者（Sクラス）に認定

- ✓ エムケー精工株式会社は、経済産業省の省エネ法定期報告に基づく「事業者クラス分け評価制度（SABC評価制度）」にて、努力目標を達成し、省エネが優良な事業者とされるSクラス（最高ランク）に認定されました。2015年から8年連続での認定になります。

■ 主な取組み

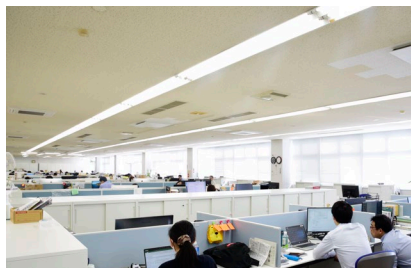

照明設備のLED化

省エネ推進委員会を設置し、省エネ計画を推進をしています。

- ✓ 照明設備のLED化
- ✓ 蒸気暖房設備更新による効率化

Sクラス

省エネが優良な事業者

【努力目標の達成】

5年度間の平均エネルギー消費原単位を年1%以上低減

サステナビリティへの多面的な取組み②

健康経営への取組み

健康は個々人の幸せの礎であり、社員とその家族の健康は会社が成長し社会的責務を果たすための源です。当社は、健康を経営の最重要課題の一つと捉え、社員とその家族の心身の健康を保持・増進する健康経営に取り組みます。

3 すべての人に健康と福祉を



■ 主な取組み

まいつき健康チャレンジ

6月度のチャレンジテーマは

「お口の健康」

みがいて、よく噛んで
鍛えて、もっと健康に！

社員全員が、健康でいきいき生活するための実践として、月ごとに「健康テーマ」を設定し、日常生活のなかで取り組める施策を紹介しています。

介護セミナー



仕事と介護の両立がしやすい職場環境を目指し、公的介護保険制度や社内の両立支援制度、相談窓口について、社員への説明会を開催しました。

健康診断の拡充



社員の健康意識を高めるため、会社の健康診断にて、専用機器による野菜摂取量の測定や、保健師、栄養士との面談の場を設けています。

サステナビリティへの多面的な取組み③

農業支援に向けた取組み

- 関係会社の(株)AZxでは、人手不足が深刻な日本の農業を支えるため、自治体や農業協同組合（JA）と協力し、農作物の盗難・獣害防止に取り組めます。

■ 主な取組み



農家向け防犯カメラの開発・販売



小規模農家も導入しやすい、高機能かつ低価格帯の防犯カメラを発売しました。スマホからライブ映像が確認できるなど、農場管理にご活用いただけます。

JA組合員向け製品説明会の開催



長野県内のJAを中心に、組合員に向けて農作物への盗難・獣害防止の必要性や、被害防止策として有効な製品の説明会を開催しています。

エムケー精工の広報活動

■エムケー精工では、会社や製品の紹介に加えて、お客さまへの感謝の気持ちや社員のモノづくりへの熱い想いが伝わる広報活動に取り組んでいます。

新CMの放映開始

2023年4月よりエムケー精工の新CMの放映を開始しました。長野県内の放映のほか、公式YouTubeチャンネルでも公開中です。

<https://www.youtube.com/@mkseikochannel3578>

社員に扮した上司と部下が製品づくりの「アイデアの種」を探すため、あらゆる場所で奮闘しています。



動画はこちら

CMコンセプトは
「真面目に、これだ!!を探す会社。」

第52回信毎広告賞（信濃毎日新聞社）

信濃毎日新聞に掲載した2023年元旦広告が、第52回信毎広告賞の年間大賞に選ばれました。第50回に続き2回目の受賞です。

お客さまや自分たちの大切な一日一日への感謝を込めた、日めくりカレンダーのデザインです。



メインコピーは
「今日を楽しもうとする、
あなたの工夫のそばに。」

■本資料に関するお問い合わせ

エムケー精工株式会社

管理本部

TEL：026-272-0601

E-mail：soumu@mkseiko.co.jp

■将来の見通し等に関する注意事項

本資料に記載されている業績見通し等の将来に関する記述は、当社が現在入手している情報及び合理的であると判断する一定の前提に基づいており、当社としてその実現を約束する趣旨のものではありません。

実際の業績等は、今後様々な要因により大きく異なる可能性があります。